

DISPENSER SEMIAUTOMATICO PER PRODOTTI CILINDRICI DL200

Etichettatrice semiautomatica DL 200 composta da:

- ✓ Elettronica a bordo macchina
- ✓ Modulo di traino completo di gruppo rulli con anelli guida carta
- ✓ Passaggio etichette compreso supporto min. 10 mm max 200 mm
- ✓ Motore passo-passo per traino etichette
- ✓ Velocità da 3 a 15 mt/min.
- ✓ Regolatore di velocità manuale tramite potenziometro
- ✓ Svolgitore etichette completo di porta bobina e di rullo oscillante di tensione carta, per svolgere bobine max. diam.300 mm.
- ✓ Lama di sfrido in acciaio inox
- ✓ Sensore di stop micro-meccanico, completo di supporto e scala graduata di riferimento
- ✓ Riavvolgitore carta di supporto
- ✓ Piastra di supporto in alluminio anodizzato
- ✓ Colonna di sostegno con regolazione in altezza max 250mm
- ✓ Pulsante start ciclo

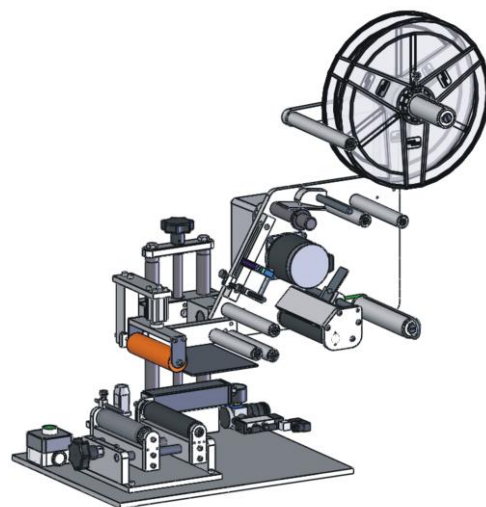

Modulo per l'applicazione di etichette per prodotti cilindrici o tubi vuoti, composto da:

- Staffa di supporto per cilindro pneumatico
- Cilindro pneumatico per applicazione adesione etichetta corsa 10mm
- Rullo in spugna diametro 50 per adesione etichetta

Modulo per il rotolamento dei prodotti cilindrici, composto da:

- Piastra di sostegno in alluminio anodizzato
- Pomello per regolazione apertura rulli di traino
- Vite senza fine destra e sinistra per regolazione formato
- Rullo folle in materiale plastico
- Rullo gommato motorizzato per movimentazione prodotto
- Motore in cc per movimentazione rullo gommato
- Manometro per regolazione aria compressa min. 2,5 max 4 bar
- Elettrovalvola per comando sistemi di applicazione etichette
- Alimentazione 230 V 50/60Hz 200VA

